



«Утверждаю»  
Директор МБУ ДО СЮН г. Канска  
Л.Л.Третьякова  
12.02.2021 г.

**ПАСПОРТ**  
**доступности для инвалидов объекта и предоставляемых**  
**на нём услуг в сфере образования (далее – услуги)**

**I. КРАТКАЯ ХАРАКТЕРИСТИКА ОБЪЕКТА**

Название организации, которая предоставляет услугу (полное наименование – согласно Уставу, сокращённое наименование):

**Муниципальное бюджетное общеобразовательное учреждение дополнительного образования «Станция юных натуралистов» г. Канска**

**МБУ ДО СЮН г. Канска**

Адрес места нахождения организации: **663600, Россия, Красноярский край, г. Канск, пер. Парковый,5**

Ведомственная принадлежность объекта: **муниципальный**

Сведения об объекте:

- отдельно стоящее здание 1 этажа, 62,2 кв. м
- наличие прилегающего земельного участка (да, нет); 45395 кв. м

Основание для пользования объектом (оперативное управление, аренда, собственность):

**оперативное управление**

Год постройки здания 1989, последнего капитального ремонта – нет.

Вышестоящая организация (наименование) Управление образования администрации города Канска

Адрес вышестоящей организации, другие координаты **663600, Красноярский край, г. Канск, ул. Кобрина, 26**

## **II. КРАТКАЯ ХАРАКТЕРИСТИКА ДЕЙСТВУЮЩЕГО ПОРЯДКА ПРЕДОСТАВЛЕНИЯ НА ОБЪЕКТЕ УСЛУГ НАСЕЛЕНИЮ**

Плановая мощность (посещаемость, количество обслуживаемых в день, вместимость, пропускная способность): **48 обучающихся в день**

Виды оказываемых услуг (дошкольное общее образование, начальное общее образование, основное общее образование) **предоставление дополнительной образовательной услуги**

Форма оказания услуг (на объекте, с длительным пребыванием, в т.ч. проживанием, обеспечение доступа к месту предоставления услуги, на дому, дистанционно): **на объекте, дистанционно.**

Категории обслуживаемых инвалидов (инвалиды с нарушениями опорно-двигательного аппарата; нарушениями зрения, нарушениями слуха): **нарушениями умственного развития.**

Участие в исполнении ИПР инвалида, ребенка-инвалида (да, нет): **нет**

**Состояние доступности объекта:**

Путь следования к объекту пассажирским транспортом

(описать маршрут движения с использованием пассажирского транспорта)

**Автобусный маршрут: 1,2,3,5,6,8,9,10,13,15,17,21,22,23- остановка «площадь Коростелева»**

Путь к объекту от ближайшей остановки пассажирского транспорта:

1. Расстояние до объекта от остановки транспорта **1000 м.**
2. Время движения (пешком) **15 мин.**
3. Наличие выделенного от проезжей части пешеходного пути (да, нет) **нет.**
4. Перекрестки: (нерегулируемые; регулируемые, со звуковой сигнализацией, таймером; нет) **регулируемый, с таймером(остановка «площадь Коростелева»), нерегулируемый (2 перекрёстка, оснащенные «пешеходным переходом»)**
5. Информация на пути следования к объекту: (акустическая, тактильная, визуальная; нет) **нет.**
6. Перепады высоты на пути: есть, нет (ступеньки) **нет.**  
Их обустройство для инвалидов на коляске: да, нет (мультилифт) **нет.**

### **III. ОРГАНИЗАЦИЯ ДОСТУПНОСТИ ОБЪЕКТА ДЛЯ ИНВАЛИДОВ –**

#### **ФОРМА ОБСЛУЖИВАНИЯ**

№ п/п	Категория инвалидов (вид нарушения)	Вариант организации доступности объекта (формы обслуживания)*
1	Все категории инвалидов и МГН	ДУ
	<i>в том числе инвалиды:</i>	

2	передвигающиеся на креслах-колясках	ВНД
3	с нарушениями опорно-двигательного аппарата	ВНД
4	с нарушениями зрения	ДУ
5	с нарушениями слуха	ДУ
6	с нарушениями умственного развития	ДУ

\* Указывается один из вариантов: «А», «Б», «ДУ», «ВНД».

#### IV. СОСТОЯНИЕ ДОСТУПНОСТИ ОСНОВНЫХ СТРУКТУРНО-ФУНКЦИОНАЛЬНЫХ ЗОН

№ п/п	Основные структурно-функциональные зоны	Состояние доступности, в том числе для основных категорий инвалидов**	Приложение	
			№ на плане	фото
1	Территория, прилегающая к зданию (участок)	ДП – И (О,К,Г,У)	Приложение 1	
2	Вход (входы) в здание	ДУ – И (Г,У)	Приложение 1	
3	Путь (пути) движения внутри здания (в т.ч. пути эвакуации)	ДП-И (Г, У)	Приложение 1	
4	Зона целевого назначения здания (целевого посещения объекта)	ДУ-И (Г, У)	Приложение 1	
5	Санитарно-гигиенические помещения	ДП-И (Г, У)	Приложение 1	

6	Система информации и связи (на всех зонах)	ДУ		
7	Пути движения к объекту (от остановки транспорта)	ДП-И (О, У)		

\*\* Указывается: **ДП-В** – доступно полностью всем; **ДП-И** (К, О, С, Г, У) – доступно полностью избирательно (указать категории инвалидов); **ДЧ-В** – доступно частично всем; **ДЧ-И** (К, О, С, Г, У) – доступно частично избирательно (указать категории инвалидов); **ДУ** – доступно условно, **ВНД** – недоступно.

### V. ОЦЕНКА СОСТОЯНИЯ И ИМЕЮЩИХСЯ НЕДОСТАТКОВ В ОБЕСПЕЧЕНИИ УСЛОВИЙ ДОСТУПНОСТИ ДЛЯ ИНВАЛИДОВ ОБЪЕКТА

№ п/п	Основные показатели доступности для инвалидов объекта	Оценка состояния и имеющихся недостатков в обеспечении условий доступности для инвалидов объекта	
1	2	3	
1	выделенные стоянки автотранспортных средств для инвалидов	нет	
2	сменные кресла-коляски	нет	
3	адаптированные лифты	нет	
4	поручни	нет	
5	пандусы	нет	
6	подъёмные платформы (аппарели)	нет	
7	раздвижные двери	нет	
8	доступные входные группы	нет	
9	доступные санитарно-гигиенические помещения	нет	

Attac

10	достаточная ширина дверных проёмов в стенах, лестничных маршей, площадок	нет
11	надлежащее размещение оборудования и носителей информации, необходимых для обеспечения беспрепятственного доступа к объектам (местам предоставления услуг) инвалидов, имеющих стойкие расстройства функции зрения, слуха и передвижения	нет
12	дублирование необходимой для инвалидов, имеющих стойкие расстройства функции зрения, зрительной информации – звуковой информацией, а также надписей, знаков и иной текстовой и графической информации – знаками, выполненными рельефно-точечным шрифтом Брайля и на контрастном фоне	нет
13	дублирование необходимой для инвалидов по слуху звуковой информации зрительной информацией	нет

**VI. ОЦЕНКА СОСТОЯНИЯ И ИМЕЮЩИХСЯ НЕДОСТАТКОВ В ОБЕСПЕЧЕНИИ УСЛОВИЙ ДОСТУПНОСТИ ДЛЯ ИНВАЛИДОВ ПРЕДОСТАВЛЯЕМЫХ УСЛУГ**

№ п/п	Основные показатели доступности для инвалидов предоставляемой услуги	Оценка состояния и имеющихся недостатков в обеспечении условий доступности для инвалидов предоставляемой услуги
1	2	3
1	наличие при входе в объект вывески с названием организации, графиком работы организации, планом здания, выполненной рельефно-точечным шрифтом Брайля и на контрастном фоне	нет
2	обеспечение инвалидам помощи, необходимой для получения в доступной для них форме информации о правилах предоставления услуги, в том числе об оформлении необходимых для получения услуги документов, о совершении ими других необходимых для получения услуги действий	частично
3	проведение инструктирования или обучения сотрудников, предоставляющих услуги населению, для работы с инвалидами, по вопросам, связанным с обеспечением доступности для них объектов и услуг	да
4	наличие работников организаций, на которых административно-распорядительным актом возложено оказание инвалидам помощи при предоставлении им услуг	да
5	предоставление услуги с сопровождением инвалида по территории объекта работником организации	нет
6	предоставление инвалидам по слуху при необходимости услуги с использованием русского жестового языка, включая обеспечение допуска на объект сурдопереводчика, тифлопереводчика	да
7	соответствие транспортных средств, используемых для предоставления услуг населению, требованиям их доступности для инвалидов	да
8	обеспечение допуска на объект, в котором предоставляются услуги, собаки-проводника при наличии документа, подтверждающего её специальное обучение, выданного по форме и в порядке, утверждённом приказом Министерства труда и социальной защиты Российской Федерации	да
9	наличие в одном из помещений, предназначенных для проведения массовых мероприятий, индукционных петель и звукоусиливающей аппаратуры	да

10	адаптация официального сайта органа и организации, предоставляющих услуги в сфере образования, для лиц с нарушением зрения (слабовидящих)	нет
11	обеспечение предоставления услуг ассистента (помощника)	да
12	наличие специального оборудования	да

## V. ИТОГОВОЕ ЗАКЛЮЧЕНИЕ О СОСТОЯНИИ ДОСТУПНОСТИ

В образовательном учреждении для всех категорий условия доступности оцениваются как «доступно условно».

## VI. ПРЕДЛАГАЕМЫЕ УПРАВЛЕНЧЕСКИЕ РЕШЕНИЯ

№ п/п	Предлагаемые управленческие решения по объёмам работ, необходимым для приведения объекта в соответствие с требованиями законодательства Российской Федерации об обеспечении условий их доступности для инвалидов *	Сроки
1	Благоустройство территории, прилегающей к зданию, асфальтирование путей движения, нанесение специальной разметки на асфальте.	До 2025 г.
2	Над входной площадкой смонтировать навесы, водоотводы	До 2025 г.
	Установка дверей с петлями одностороннего действия с фиксаторами в положениях «открыто», «закрыто», из прозрачного ударопрочного материала с яркой контрастной маркировкой	До 2030 г.
3	Привести оснащение туалетных комнат в соответствие требованиям для инвалидов	До 2030 г.
4	Оснащение оборудованием для передачи информации, необходимой для обеспечения беспрепятственного доступа к объектам школы инвалидов, имеющих стойкие расстройства функции зрения, слуха, передвижения.	До 2030 г.
5	Дублирование необходимой для инвалидов, имеющих стойкие расстройства функции зрения, зрительной информации – звуковой информации, размещение надписей, знаков и иной текстовой и	До 2030 г.

\* С учётом выводов оценки состояния и имеющихся недостатков в обеспечении условий доступности для инвалидов объекта и порядка предоставления услуги, приведённых в разделах III и IV паспорта.



	графической информации – знаками, выполненными рельефно – точечным шрифтом Брайля и на контрастном фоне.	
6	Дублирование необходимой для инвалидов по слуху звуковой информации - зрительной информацией.	До 2030 г.
7	Установка знаков доступности учреждения, знаков направления движения, а также надписей, знаков и иной тактильной информации	До 2030 г.
8	Установка при входе вывесок точечным шрифтом Брайля и на контрастном фоне.	До 2030 г.
9	Оснащение помещения для проведения массовых мероприятий звукоусиливающей аппаратурой и индукционной петлей.	До 2030 г.

№ п/п	Предлагаемые управленческие решения по объемам работ, необходимым для приведения порядка предоставления услуг в соответствии с требованиями законодательства Российской Федерации об обеспечении условий их доступности для инвалидов *	Сроки
1	Прохождение курсов повышения квалификации учителей, работающих с инвалидами имеющих стойкие расстройства , передвижения.	До 2025 г.
2	Проведение инструктирования, обучения сотрудников для работы с инвалидами	Ежегодно
3	Внесение изменений в должностные инструкции работников организации по работе с инвалидам	До 2020г.

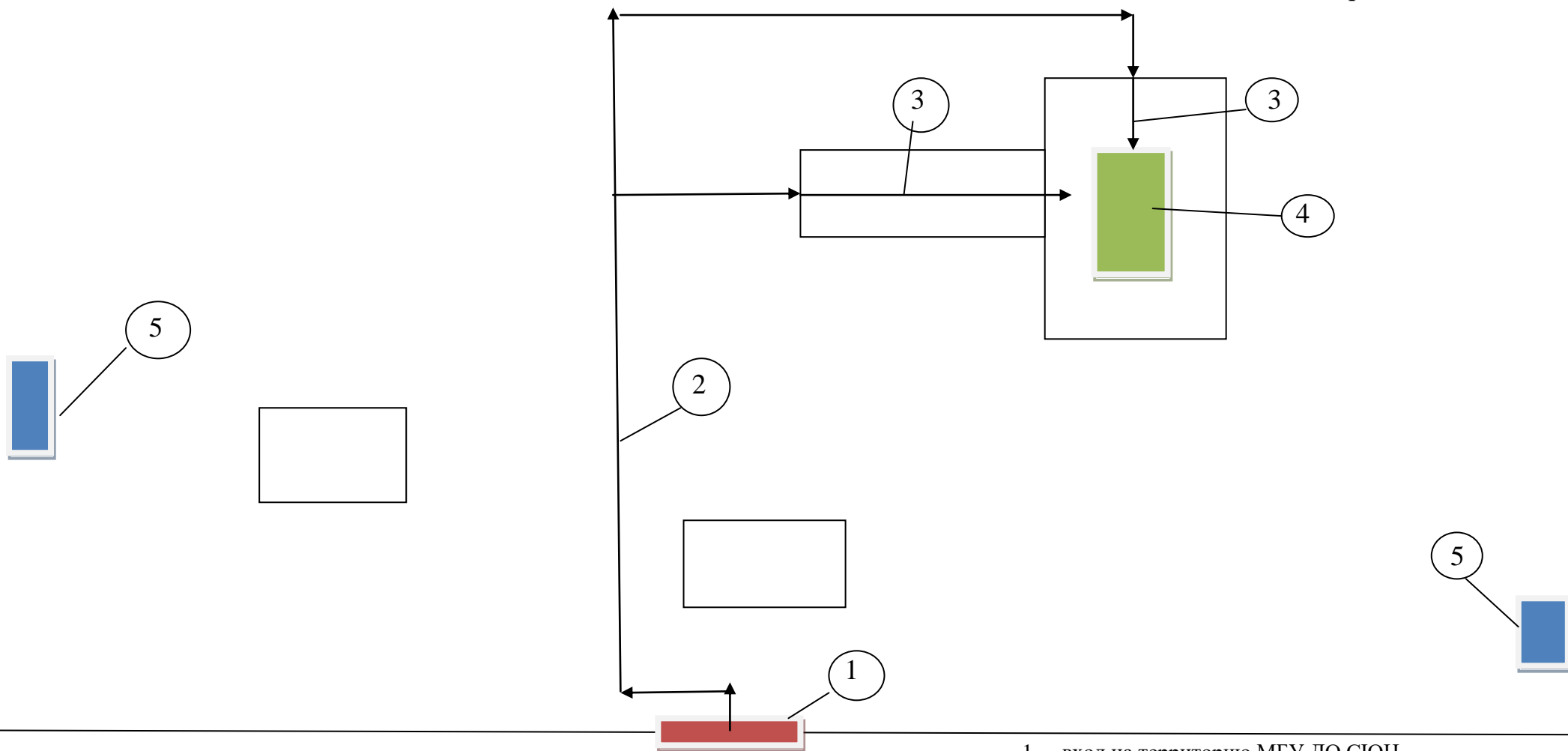

- 1 - вход на территорию МБУ ДО СЮН
- 2 - путь движения к зоне целевого назначения
- 3 - пути движения внутри здания
- 4 - зона целевого назначения
- 5 - санитарно-гигиеническое помещение